

GREEN LIFT GLT 900 kg KĄTOWY

DŹWIG ELEKTRYCZNY GMV



Wersja 1.1

31.03.2020



UWAGA: INFORMACJE ZAWARTE NA RYSUNKACH MAJĄ CHARAKTER OGÓLNY CELEM ZASTOSOWANIA W PROJEKCIE WSTĘPNYM. W SPRAWIE SZCZEGÓŁOWYCH INFORMACJI PROSIMY O KONTAKT Z BIUREM TECHNICZNYM GMV POLSKA.

Legenda:



DŹWIG OSOBOWY



DŹWIG SPEŁNIAJĄCY WYMAGANIA PRAWA BUDOWLANEGO DOSTĘPNOŚCI DLA OSÓB NIEPEŁNOSPRAWNYCH.



DŹWIG PRZYSTOSOWANY DO PRZEWOZU WÓZKÓW NA ZAKUPY.



LUSTRZANE (SYMETRYCZNE) ODBICIE
WERSJĘ SYMETRYCZNĄ UZYSKUJE SIĘ W ODBICIU LUSTRZANYM WZGLĘDEM WZDŁUŻNEJ OSI KABINY.



DŹWIG OBJĘTY PROGRAMEM WYDŁUŻONEJ 10-LETNIEJ GWARANCJI PRODUCENTA.
W SPRAWIE WARUNKÓW PROSIMY O KONTAKT Z GMV POLSKA.

Dyrektywa: 2014/33/UE
Normy: PN-EN 81.20
PN-EN 81.50

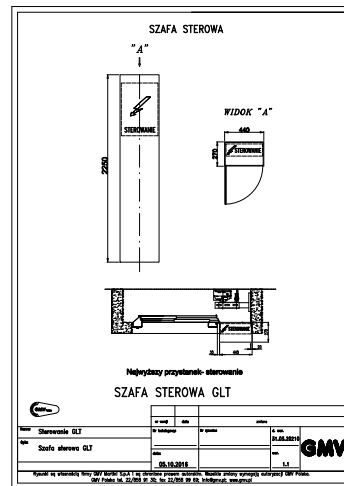
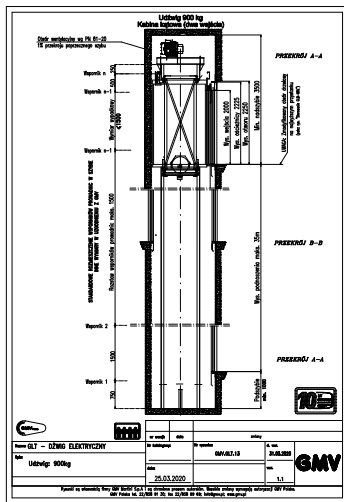
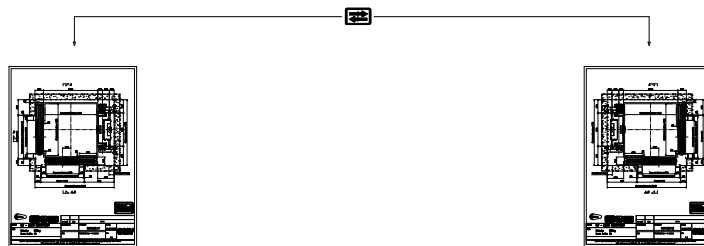

WÓZKI INWALIDZKIE

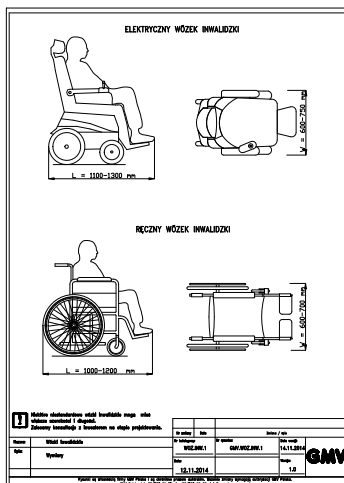

WÓZEK NA ZAKUPY

